

↗ DOMETIC SANITET TOALETTER

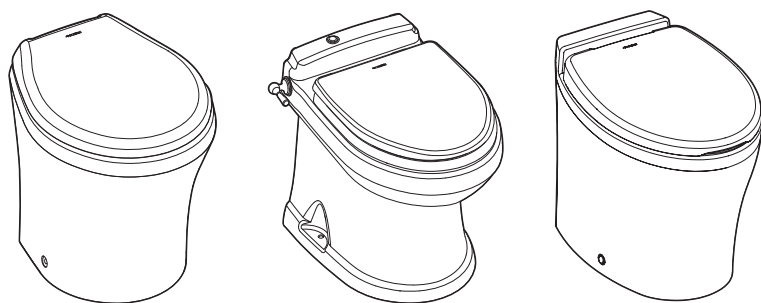

8100/8500/8600/8700/8900

SV

8000-serien
Installationsmanual

NORDAMERIKANSK ADRESS

USA & KANADA

Servicekontor
Dometic Corporation
13128 St. Rte. 226
Big Prairie, OH 44611

Servicecenter & Återförsäljare

Se "8 Kundservice" på sidan 16

Läs dessa anvisningar noggrant. Dessa anvisningar MÅSTE förvaras tillsammans med produkten.

INNEHÅLL

1	Förklaring av symboler och säkerhetsanvisningar	3
2	Allmän information	4
3	Avsedd användning	5
4	Specifikationer	5
5	Förbered för installation	8
6	Installation	10
7	Bortskaffande	16
8	Kundservice	16

1 FÖRKLARING AV SYMBOLER OCH SÄKERHETSANVISNINGAR

Denna manual innehåller säkerhetsinformation och anvisningar som hjälper dig att eliminera eller minska risken för olyckor och skador.

1.1 Identifiera säkerhetsinformation



Detta är varningssymbolen. Den används för att varna dig för potentiella risker för fysiska skador. Följ alla säkerhetsmeddelanden efter denna symbol för att undvika eventuell skada eller dödsfall.

1.2 Förstå signalord

Ett signalord identifierar säkerhetsmeddelanden och skademeddelanden och indikerar farans allvarlighetsgrad.

⚠ VARNING indikerar en farlig situation som, om den **inte** undviks kan resultera i dödsfall eller allvarlig skada.

⚠ FÖRSIKTIGHET indikerar en farlig situation som, om den **inte** undviks kan resultera i mindre eller måttlig skada.

⚠ OBS används för hantering som **inte** är relaterad till fysisk skada.



indikerar ytterligare information som **inte** är relaterad till fysisk skada.

1.3 Kompletterande anvisningar



Läs och följ all säkerhetsinformation och anvisningar för att undvika eventuella skador eller dödsfall. Läs och förstå dessa anvisningar innan du installerar den här produkten. Felaktig installation av denna produkt kan leda till allvarliga skador. Installationen måste överensstämma med alla tillämpliga lokala eller nationella regler, inklusive den senaste versionen av följande standarder:

USA

- ANSI/NFPA70, National Electrical Code (NEC)
- ANSI/NFPA 1192, Recreational Vehicles Code
- ABYC guidelines for marine installations

Canada

- CSA C22.1, Parts I & II, Canadian Electrical Code
- CSA Z240 RV Series, Recreational Vehicles

1.4 Allmänna säkerhetsmeddelanden

⚠ VARNING Underlåtenhet att följa följande varningar kan resultera i egendomsskada, allvarlig skada eller dödsfall:

- Denna produkt måste installeras och servas av en kvalificerad servicetekniker.
- Ändra **inte** denna produkt på något sätt. Ändringar kan vara extremt farliga.
- RISK FÖR ÖVERSÄMNING:
 - Bottenventiler måste installeras i alla rör anslutna till skrovgenomföringar. Bottenventiler måste vara lättillgängliga för alla användare av toaletten, annars måste sekundära ventiler monteras i slangarna där de är lättillgängliga.
 - Om toaletten är ansluten till några skrovgenomföringar: stäng alltid bottenventilerna när toaletten inte används (även om båten endast är obevakad under en kort period).
 - Ventiler måste vara fullborrningsventiler av marin sanitetskvalitet. Använd **inte** påskruvade avstängningsventiler.

- Flexibla slangar måste vara av marin sanitetskvalitet och måste säkras med två slangklämmor i rostfritt stål med bandskruvgänga på alla anslutningar. Kontrollera anslutningarna ofta.
- Använd ventilerade böjar på rätt ställen om det finns risk att toalettens infattning någon gång kan befinna sig under vattenlinjen vid krängning, lastning eller trimning, eller om toaletten är ansluten till skrovgenomföringar. De ventilerade böjarna måste installeras i inloppet (om de är anslutna till råvatten) och/eller utloppsroret.
- Se till att all ström till toaletten är avstängd och att bottenventilerna är i stängt eller avstängt läge innan du installerar toaletten eller utför underhåll.
- Om toaletten använder färskvatten för spolning och är när som helst, direkt eller indirekt, ansluten till ett kommunalt vattensystem vid stranden: vattenanslutningar till stranden måste kopplas bort om båten lämnas obebakad (även om båten endast är obebakad under en kort period).
- Om toaletten är ansluten till några skrovgenomföringar: alla flexibla slangar måste vara av marin sanitetskvalitet och måste säkras (t.ex. bottenventil, ventilerad böj eller toalett) med två slangklämmor i rostfritt stål med bandskruvgänga på alla anslutningar. Anslutningarna måste kontrolleras ofta.
- Om toaletten någon gång spolas med råvatten får en råvattenpump som styrs av en automatisk (behovsstyrd) brytare **INTE** installeras. Om en vattenventil eller en rökoppling börjar läcka ombord skulle den automatiskt styrda pumpen starta, vilket kan leda till översvämning.

OBS RISK FÖR EGENDOMSSKADA. Underlåtenhet av efterlevnad kan orsaka skada på toaletten eller systemet.

- Spola endast ner vatten, avföring och snabblösligt toalettpapper.
- Överfyll **inte** avloppstanken, det kan orsaka allvarliga skador på sanitetssystemet. Överfyllnad kan leda till att avloppstanken spricker och innehållet rinner ut i båtens slag.

2 ALLMÄN INFORMATION

Delar som ingår

- | | |
|--------------------------|--|
| • Kvarntoalett | • Dometic kontrollpanel (DFT), spolknapp (DFS eller DFTS) eller andra lösningar beroende på modell |
| • Kontrollpanel | • Kabel för Dometic DFT spolknapp eller DSS statuspanel (RJ45/Ethernet) |
| • Utgående adapterfästen | • Sats för golvmontering |
| • Mall för golvmontering | |

*Endast 8700-modeller

Tillvalsdelar*

DTM01C tankövervakning

DTM04 4-steps tankövervakning

*Tillval (ingår ej)

3 AVSEDD ANVÄNDNING

8000-seriens toaletter är konstruerade och endast avsedda för användning på en båt eller ett fritidsfordon (nedan kallad RV) för vilket den levereras. Använd anvisningarna för att säkerställa korrekt installation av toaletten. Dometic Corporation övertar inget ansvar för följande skador:

- Felaktig montering eller anslutning.
- Skada på produkten som uppstår från mekanisk påverkan och överspänning.
- Ändringar av produkten utan uttrycklig tillåtelse från Dometic Corporation.
- Användning för andra ändamål än de som beskrivs i bruksanvisningen.

Dometic Corporation förbehåller sig rätten att ändra utseende och specifikationer utan föregående meddelande.

4 SPECIFIKATIONER

4.1 Material

Komponent	8100	8500, 8600, 8700, 8900
Toalett		keramiskt glas
Kvarnpump		glasfylld polypropen
Kontrollmodulhus	—	ABS-plast
Dometic DFT spolpanelram	—	ABS-plast
Dometic DFT spolpanel	—	polykarbonatharts
Dometic spolknappspanel	pulverlackerad aluminium	—

4.2 Minsta systemkrav

	8100	8600, 8900	8500, 8700
Elektrisk			
Strömbrytare	20 amps/12 VDC; 15 amps/24 VDC		
Kablage	<p>Marin: Se ABYC-rekommendationer.</p> <p>RV: Se ANSI/RVIA LV och NFPA 70/NEC-standarder för rekommenderat kablage (USA). Se CEC I och II-standarder för rekommenderat kablage (Kanada).</p>		
Vattenförsörjning			
Fäste	0,5" (13 mm) ID flexibel vattenledning	0,5" (13 mm) NPT	
Flödes hastighet	minst 2,0 gpm/7600 mlpm		minst 2,5 gpm/9500 mlpm
Utlopp			
Innerdiameter	1,5" (38 mm) eller 1" (25 mm)		
Horisontellt	max 98' (30 m)		
Vertikalt	max 9,8' (3 m)		



Se ANSI 1192 och Z240 RV Series-standarder, om tillämpligt, för kompletterande riktlinjer för RV-toalettinstallation. Specifikationerna kan ändras utan föregående meddelande.

4.3 Dimensioner

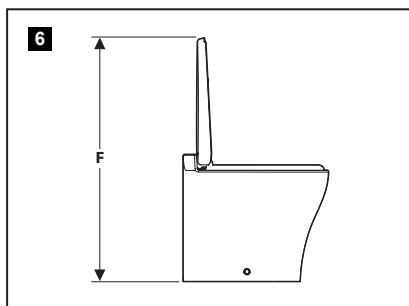
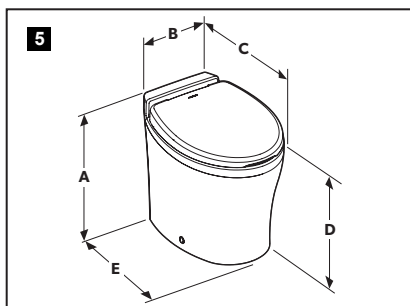
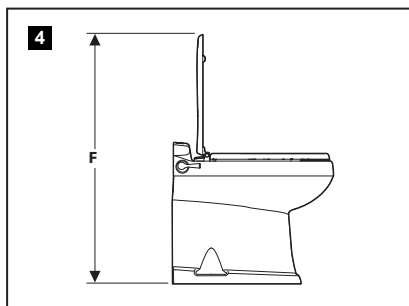
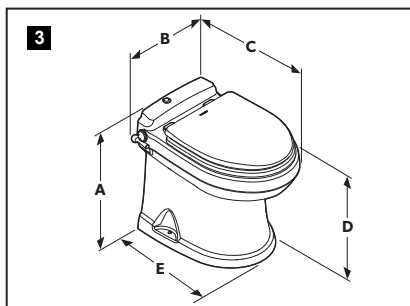
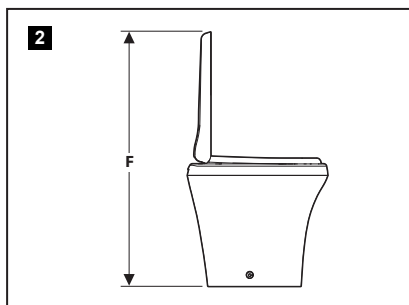
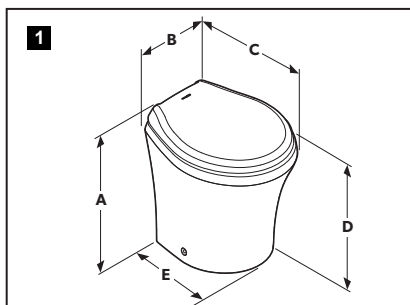

Lågprofilmått

Referens	8100-serien (fig. 1 och 2)	8600-serien (fig. 1 och 2)	8900-serien (fig. 1 och 2)
A	15" (381 mm)	15" (381 mm)	14,75" (375 mm)
B	14,75" (375 mm)	14,75" (375 mm)	14,75" (375 mm)
C	18,375" (467 mm)	19,75" (502 mm)	18,25" (464 mm)
D	13,75" (349 mm)	14" (356 mm)	13,625" (346 mm)
E	14" (356 mm)	15,375" (391 mm)	14,875" (378 mm)
F	28" (711 mm)	30,5" (775 mm)	30,25" (768 mm)

Standarddimensioner höjd

Referens	8100-serien (fig. 1 och 2)	8500-serien (fig. 5 och 6)	8600-serien (fig. 1 och 2)	8700-serien (fig. 3 och 4)	8900-serien (fig. 1 och 2)
A	18,375" (467 mm)	19" (483 mm)	18,125" (460 mm)	19" (483 mm)	18,125" (460 mm)
B	14,75" (375 mm)	14,75" (375 mm)	14,75" (375 mm)	Touchpad 14" (356 mm)	14,75" (375 mm)
				Spolhandtag 15,75" (400 mm)	
C	18,625" (473 mm)	22" (559 mm)	19,75" (502 mm)	21,5" (546 mm)	18,625" (473 mm)
D	17" (432 mm)	17,5" (445 mm)	17" (432 mm)	17,5" (445 mm)	17" (432 mm)
E	15,75" (400 mm)	17,5" (445 mm)	16" (406 mm)	17" (432 mm)	15,75" (400 mm)
F	32" (813 mm)	37" (940 mm)	33,5" (851 mm)	33,5" (851 mm)	33,5" (851 mm)

Panel- och kontrollmodulmått

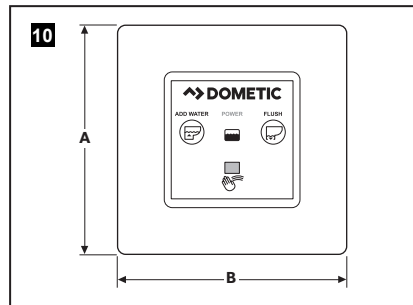
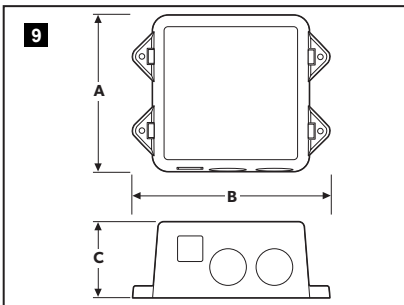
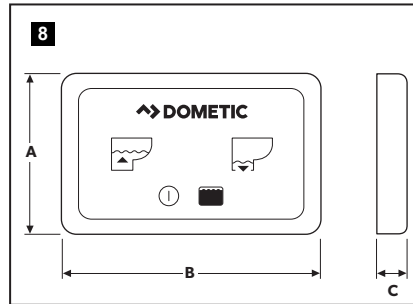
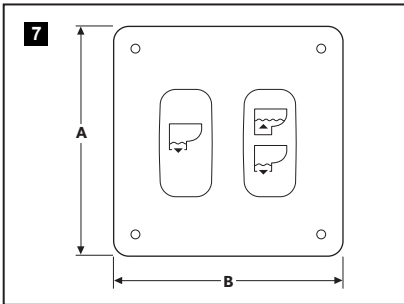

Referens	Spolknapp (DFTS) (Figur 7)	Touchpad (DFT) (Figur 8)	Kontrollmodul (Figur 9)	Touchpanel (DFSHW) (Figur 10)
A	3,25" (83 mm)	2" (51 mm)	4,25" (108 mm)	3" (76 mm)
B	3,25" (83 mm)	3,25" (83 mm)	5,375" (137 mm)	3,44" (87 mm)
C	0,25" (6 mm)	0,4" (11 mm)	2,125" (54 mm)	0,4" (11 mm)

5 FÖRBERED FÖR INSTALLATION

⚠ VARNING Underlåtenhet att följa följande varningar kan resultera i egendomsskada, allvarlig skada eller dödsfall:

- FARA FÖR ÖVERSVÄMNING. För toaletter som använder råvattensystem: Installera **inte** en råvattenpump som styrs av en automatisk (behovsstyrd) brytare.
- FARA FÖR STÖT ELLER BRAND. Använd endast rekommenderade säkringar, effektbrytare och kabelstorlekar. Om detta inte följs finns det risk för brand.

5.1 Utläggning av färskvattensystemet

8100-serien

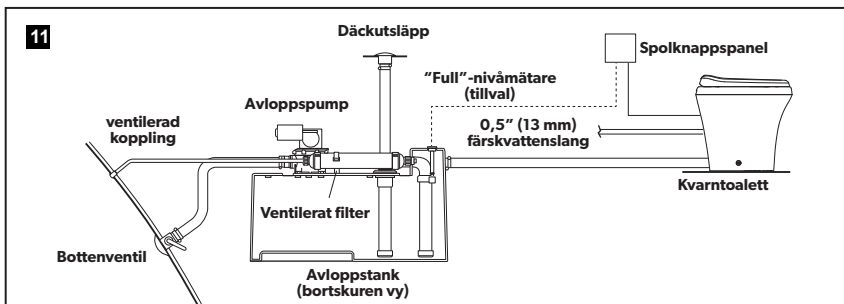

8500-, 8600-, 8700-, och 8900-serien

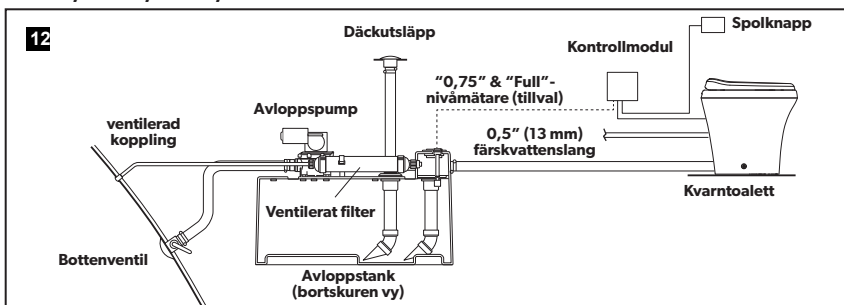

Använd endast kallvatten. Installera en avstängningsventil i vattenledningen för underhållsändamål.

5.2 Utläggning av råvattensystemet

- En separat pump är nödvändig för råvattensystem.
- Om råvattenpumpen drar mer än 18 ampere, måste ett 12 eller 24 VDC-relä installeras.
- Pumpen aktiveras av den elektriska signalen från toalettens elektroniska kontrollmodul som styr en integrerad vattenventil i ett färskvattensystem.



Läs **innan** du fortsätter:

- Använd endast kallvatten. Använd en avstängningsventil i vattenledningen för underhållsändamål.
- Använd primära och sekundära vattenfilter.
- Montera den ventilerade böjen enligt figur 13 och 14. Den måste vara utrustad med en integrerad kontrollventil som tillåter luft i ledningen för att förhindra hävert.
- Råvattenpumpen får **inte** vara behovsstyrd. Pumpen styrs av en kontrollmodul.

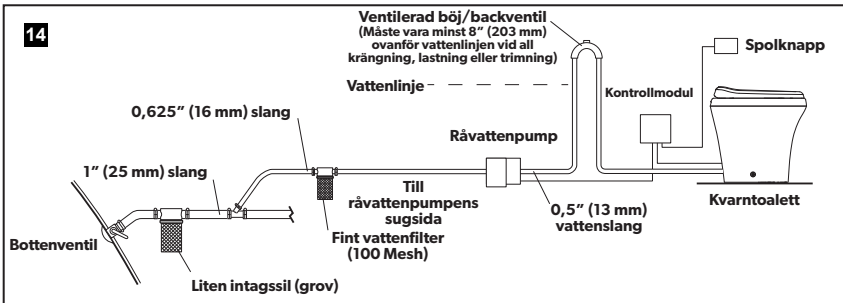
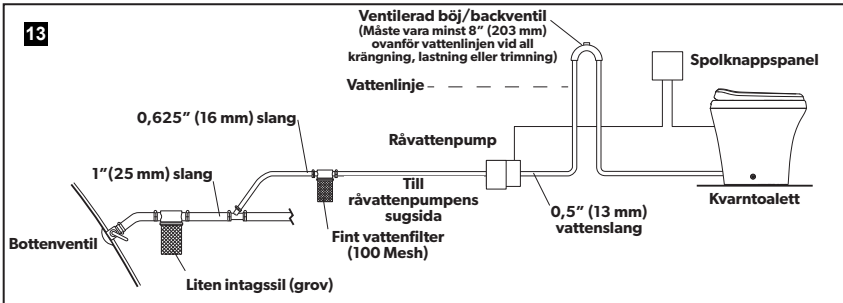

5.3 Kablage/elektroniska kontrollmodulsanslutningar



Läs **innan** du fortsätter:

- Det måste finnas en brytare eller säkring för varje toalett.
- För marin användning, följ ABYC-riktlinjer.
- För RV-användning, se ANSI/RVIA LV och NFPA70/NEC-standarder (USA) eller CEC I och II-standarder (Kanada) för rekommenderat kablage. Se "1.3 Kompletterande anvisningar" på sidan 3.
- Använd tennöverdragen strängad koppartråd.
- Använd kabelanslutningar av krymptyp. Använd **inte** trådnoter eftersom de kan korrodera.

5.4 Planera de elektriska anslutningarna

- Planera spolknappens och den elektriska kontrollmodulens placeringar om det går, så att kontrollmodulen och kablage installeras på platser som alltid är torra.



Dometic har fler installationslösningar för spolknappen. Följ installationsanvisningarna som följer med varje spolningsknapp.

6 INSTALLATION

6.1 Installera toaletten med ledningar genom golvet

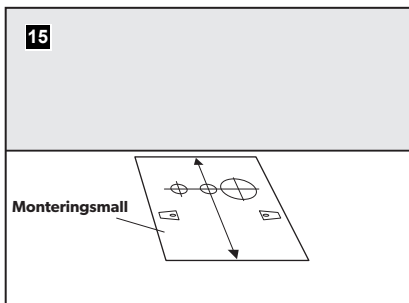

- Placera mallen för golvmontering på önskat ställe. Lämna minst 11" (279 mm) mellan mallens mitt och väggar eller andra föremål.
- Markera alla hål och monteringsvinkelns hörn genom mallen.

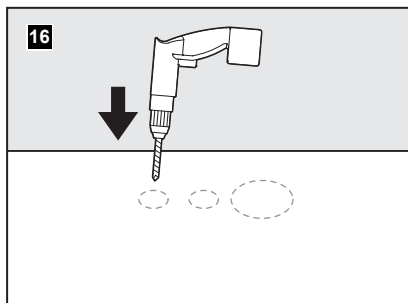

- Ta bort mallen från golvet.
- Borra alla ingångs- och fastsättningshål i enlighet med mallen, med hjälp av markeringarna.



Endast 8100-, 8500-, 8600- och 8900-modeller: Borra **inte** ut monteringsvinkelns hörn.

- Upprepa stegen i figur 15 och 16 med mallen för den väggmonterade spolknappen.
 - Borra ett hål med 2,75" (70 mm) diameter för 8100-serien.
 - Borra ett hål med 1" (25 mm) diameter för 8500-, 8600-, 8700- och 8900-serien.

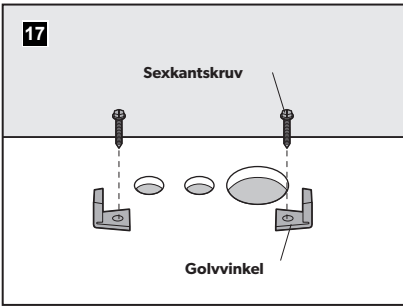

Endast 8100-, 8500-, 8600- och 8900-modeller

- Fäst golvvinklarna i golvet med de långa sexkantskruvarna från monteringsseten.
- Dra åt med en 0,375" (10 mm) hylsnyckel, använd hörnmarkeringarna som orienteringshjälp.



Dra **inte** åt sexkantskruvarna för hårt. Vinklarna fixeras när toaletten sätts fast.

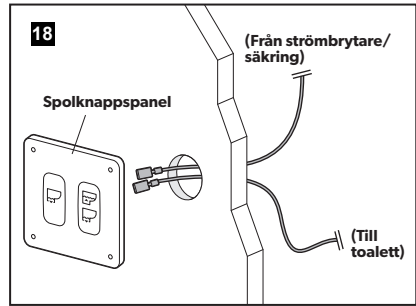

Endast 8100-modeller

- Stäng av strömmen.
- Dra en 12-gauge (eller tjockare) tennöverdragen koppartråd från strömbrytaren eller säkringen till spolknappen.
- Dra en 12-gauge (eller tjockare) tennöverdragen koppartråd från spolknappen till toaletten. Dra kablar genom kabelhålet i golvet.
- Fäst kablar på lämpliga platser på baksidan av spolknappen med hjälp av krympanslutningar.

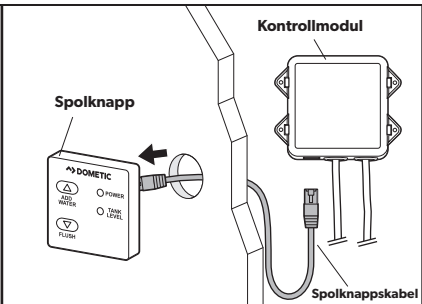
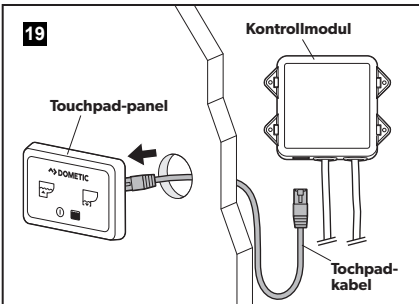

- Dra touchpadens eller spolknappens Ethernet-kabel från Ethernet-anslutningen på kontrollmodulen genom ingångshålet i väggen.
- Fäst Ethernet-kabeln i touchpaden eller spolknappen.
- Spänn fast touchpanelens eller spolknappens skyddspann över fästet.

8700-modeller med endast spolhandtag

- Dra spolhandtagets 3-stiftskabel från kontrollmodulen till toaletten.
- Dra Ethernet-kabeln till statuspanelen och anslut den.

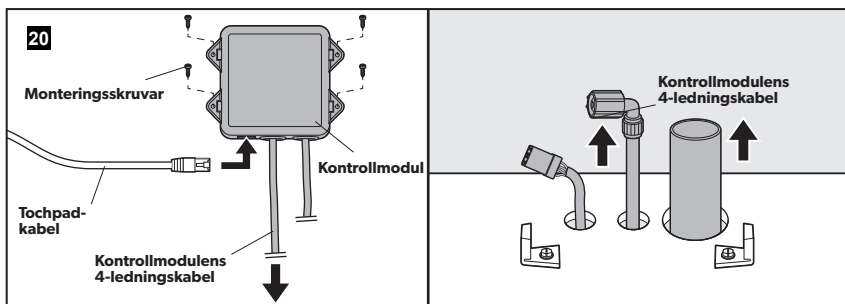

- Säkerställ att strömmen är avslagen och installera kontrollmodulen på en sval och torr plats.
- Fäst spolknappens eller touchpanelens Ethernet-kabel till kontrollmodulens Ethernet-anslutning.
- Anslut kablar till kontrollmodulen.



Innan du fortsätter:

- Se kabeldiagrammet som medföljer dellistan (separat packad).
- Se "5.3 Kablage/elektroniska kontrollmodulsanslutningar" på sidan 9.
- Dra kontrollmodulens 4-ledningskabel till toaletten genom ingångshålet på golvet.
- Gå till "6.5 Slutför installationen" på sidan 14.

6.2 Installera toaletten med ledningar genom väggen

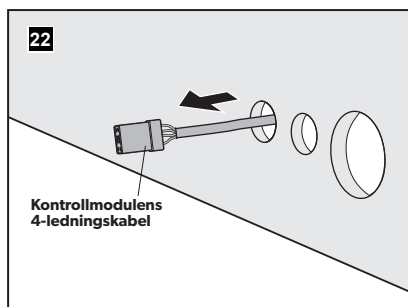
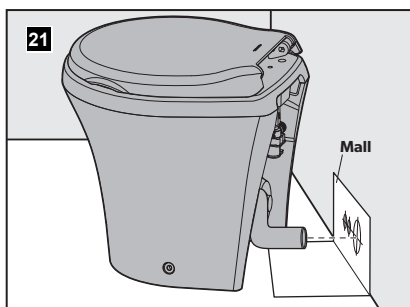

- Använd mallen för golvmontering för att hitta den vertikala mittlinjen för varje hål.
- Lossa klämman på avloppsböjens utlopp och ta bort den raka slangkopplingen från avloppsadaptorns koppling.
- Anslut avloppsböjen till avloppsadaptorns koppling.
- Placera toaletten i rätt position och markera de horisontella mittlinjerna.
- Borra hålen i enlighet med mallen.
- Dra kablar och ledningar genom borrhålen.



Se "5.3 Kablage/elektroniska kontrollmodulsanslutningar" på sidan 9.

- Avsätt lite extra ledning för anslutning till toaletten. Se "4.2 Minsta systemkrav" på sidan 5.
- Gå till "6.5 Slutför installationen" på sidan 14.

6.3 Installation av en kombinerad toalett och bidé

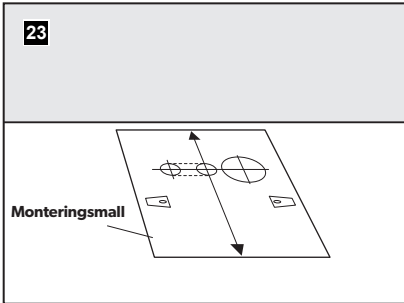

- Placera mallen för golvmontering på önskat ställe. Lämna minst 11" (279 mm) mellan mallens mitt och väggar eller andra föremål.
- Markera alla hål och monteringsvinkelns hörn genom mallen.
- Klipp ut det avlånga hålet enligt markeringen på golvmallen.

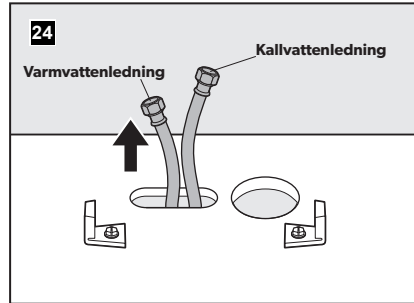

- Fäst golvvinklarna i golvet med de långa sexkantskruvarna från monteringsatsen.
- Dra åt med en 0,375" (10 mm) hylsnyckel, använd hörnmarkeringarna som orienteringshjälp.

i Dra **inte** åt sexkantskruvarna för hårt. Vinklarna fixeras när toaletten sätts fast.

- Dra kallvattenledningen till toalettens/bidéns ventilvattenledning (blått band).
- Dra varmvattenledningen till bidéns varmvattenkran (rött band).

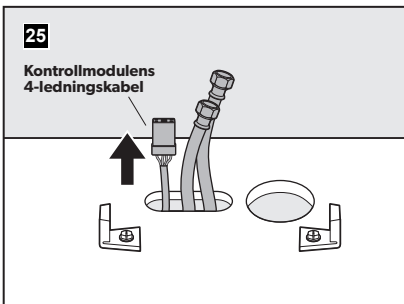

- Dra kablar och avloppsledningar genom hålen.
- Avsätt lite extra ledning för att ansluta till toaletten. Se "4.2 Minsta systemkrav" på sidan 5.
- Gå till "6.5 Slutför installationen" på sidan 14.

6.4 Toalettsystem med "full tank"-avstängningsrelä och tankövervakningssystem



Alla installationer kan ställas in för att inkludera "full tank"-avstängningsrelä och tankövervakningssystem. Se kabeldiagrammen som medföljer produkten för fler detaljer. Kablage till dessa alternativ måste göras innan nästa steg.

- Dra ingångs-kablarna från "full tank"-avstängningsrelät till spolknappen.
- Gå till "6.5 Slutför installationen" på sidan 14.

6.5 Slutför installationen

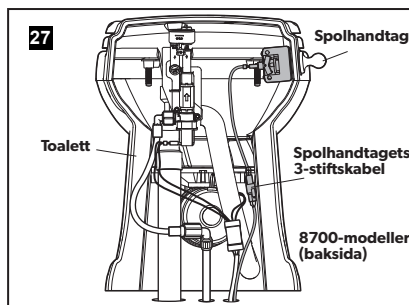
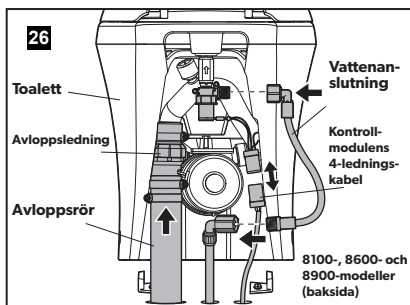

Om du installerar en 8100-modell, utför följande steg innan du fortsätter med resten av det här avsnittet:

- Anslut vattenventiladaptern till den flexibla vattenledningen med en slangklämma.
- Anslut vattenventiladaptern till vattenventilkopplingen.

8100-, 8600-, 8700- och 8900-modeller

- Lossa klämman på avloppsbøjens utlopp och ta bort avloppsadaptorn/slangkopplingen.
- Smörj in lite flytande diskmedel på avloppsanslutningen.
- Stick in avloppsanslutningen i avloppsslangen och sätt fast den med två slangklämmor.
- Positionera slangklämmans skruvar 180° från varandra.
- Ställ toaletten nära ingångshålen.
- Anslut toalettens vattenledning till vattenförsörjningen.
- Anslut de sista kablarna:
 - 8600- och 8900-modeller: Anslut 3-stiftsanslutningen till kontrollmodulen.
 - 8100-modeller: Anslut spolknappens kablar till toalettens kablar.
 - 8700-modeller: Anslut spolhandtagets 3-stiftsanslutning till kontrollmodulens 3-stiftskabel.

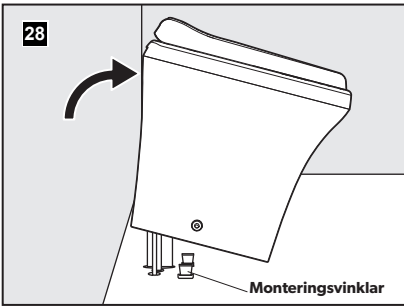

- Placera toaletten över golvvinklarna och luta den framåt.
- Skjut in avloppsanslutningen och slangen i avloppsböjens utlopp.
- Dra åt klämman.
- Sänk tillbaka toaletten till golvet.
- Öppna vattentillförseln och slå på strömmen till toaletten.
- Kontrollera efter läckor genom att trycka på spolknappen. Dra åt anslutningen om det finns läckor.

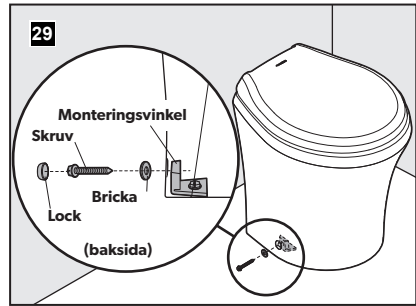

8100-, 8500-, 8600- och 8900-modeller

- Sätt in plastbrickorna från monteringssetsen för golvvinklar i festsättningshålen.
- Fäst toaletten i vinklarna med de korta skruvarna i monteringssetsen.
- Sätt på plastlock över golvvinkelskruvarna.

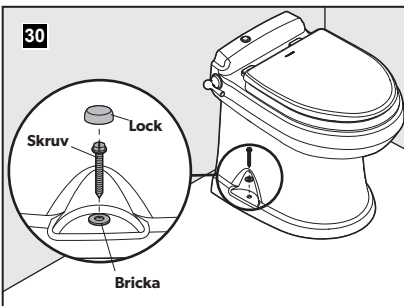

Endast 8700-modeller

- Borra testhål vid golvmonteringshålen.
- Installera skruvar och brickorna (ingår) med en 0,375" (10 mm) hylsnyckel.
- Sätt på plastlock över skruvarna.

7 BORTSKAFFANDE



Släng förpackningsmaterialet i lämpliga återvinningsavfall, när det är möjligt.
Kontakta ett lokalt återvinningscenter eller specialiserad återförsäljare för detaljer om hur man kasserar produkten i enlighet med gällande nationella och lokala bestämmelser.

8 KUNDSERVICE

För ditt närmaste auktoriserade servicecenter, ring mellan kl. 8.00 och 17.00 (ET), måndag till fredag, eller kontakta närmaste deldistributör.

Telefon: 1 800-321-9886 USA och Kanada

330-439-5550 Internationellt

Fax: 330-496-3097 USA och Kanada

330-439-5567 Internationellt

Webbplats: www.dometic.com